



VISOFLEX

2026

**Catálogo de
Produtos**

www.visoflex.com.br

A primeira a fazer história

Primeira empresa a produzir porta rápida no Brasil, há mais de 20 anos



Com a melhor estrutura

Fábrica Indaiatuba, SP, Brasil

Com a melhor equipe

25 Equipes credenciadas de serviços espalhadas por todo o país e mais 08 na América Latina.



Presente em grandes empresas



Alimentos



Farmacêutico



Automobilístico



Logístico e Frio



Portas Rápidas





Eficiência e dinâmica

A linha **VFX 103** foi desenvolvida para acelerar a dinâmica do fluxo industrial, garantindo que a logística interna não sofra interrupções. Com design moderno, essas portas rápidas são ideais para armazéns e centros de distribuição. A VFX 103 destaca-se pela robustez e durabilidade, essenciais para uso intenso em ambientes industriais. Com tecnologia avançada e foco em segurança, assegura eficiência e proteção dos trabalhadores e equipamentos.

Compare os detalhes

- **Versatilidade para ambientes internos**
- **Resistência e estabilidade**
- **Vedação e resistência a pressões de ar (perfis em alumínio)**
- **Sensor fotoelétrico embutido duplo:** segurança, impedindo o fechamento se o feixe estiver obstruído.
- Sistema de **restabelecimento automático** que retorna a folha da porta às guias sem intervenção.



- 1 **Segurança: Sensor Fotoelétrico Duplo Embutido**
- 2 **Segurança: Visor Full, com 600 mm de altura**
- 3 **Automação com motorreductor SEW com freio e encoder absoluto, mantendo a posição mesmo sem energia.**
- 4 **Tecido com reforço multifilamento em 1 mm**
- 5 **Perfis em alumínio com excelente acabamento, garantindo estabilidade da folha e vedação inferior.**

Especificações

ESTRUTURA

- **Espessura do PVC:** 1,0mm
- **Cores disponíveis:** Azul, Branca e Cinza
- **Folha da porta:** Perfil de Alumínio e PVC Flexível
- **Aplicação:** Interna (ou Externa com baixa incidência de vento)
- **Resistência máxima ao vento:** 20km/h
- **Temperatura de trabalho:** de +01°C a +50°C
- **Cobertura do rolo:** Incluso
- **Tampa do motor:** Opcional
- **Ferragens:** Colunas em aço carbono com pintura eletrostática na cor Branca Munsell 9,5 ou Cinza Munsell 6.5 (Opcional Aço inox 304).
- **Eixo:** Alumínio

SEGURANÇA

- **Sensor fotoelétrico de segurança:** Incluso (embutidos nas colunas)
- **Grau de proteção da fotocélula:** IP67
- **Visor:** Full, 660mm de altura, transparente (Opcional em tela microperfurada ou amarelo anti inseto)

AUTOMAÇÃO

- **Voltagem:** 220V/1ph/60Hz ou 220V, 380V, 440V/3ph/60Hz (terra+neutro)
- **Grau de proteção do motor:** IP55
- **Acoplamento do motor no eixo:** Direto (Motoredutor com freio SEW ou similar)
- **Controle do motor:** Inversor de frequência
- **Velocidade de abertura:** Até 1,5 m/s (ajustável)
- **Velocidade de fechamento:** 0,5 m/s
- **IHM:** Incluso
- **Sistema de posicionamento:** Encoder Absoluto com bateria
- **Potência do máxima motor:** 1,50 hp

Espaços Necessários

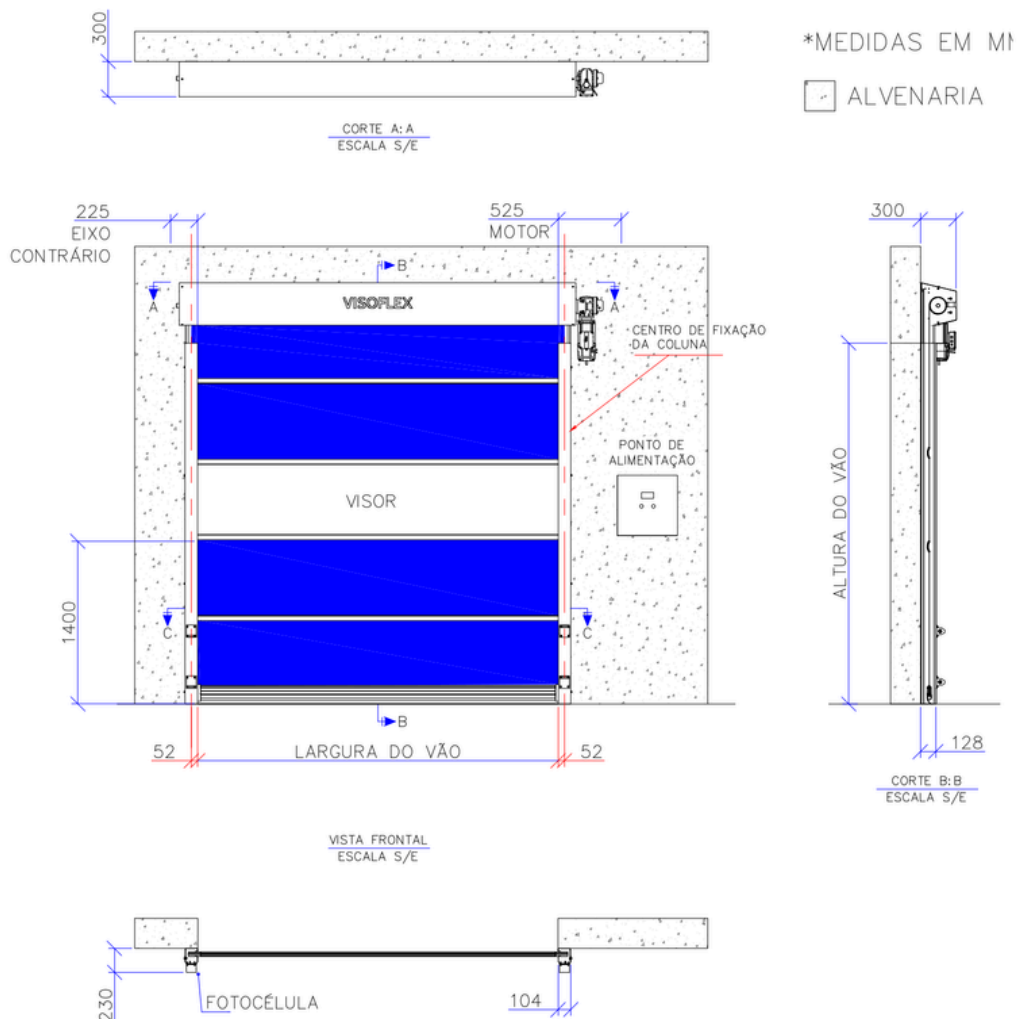

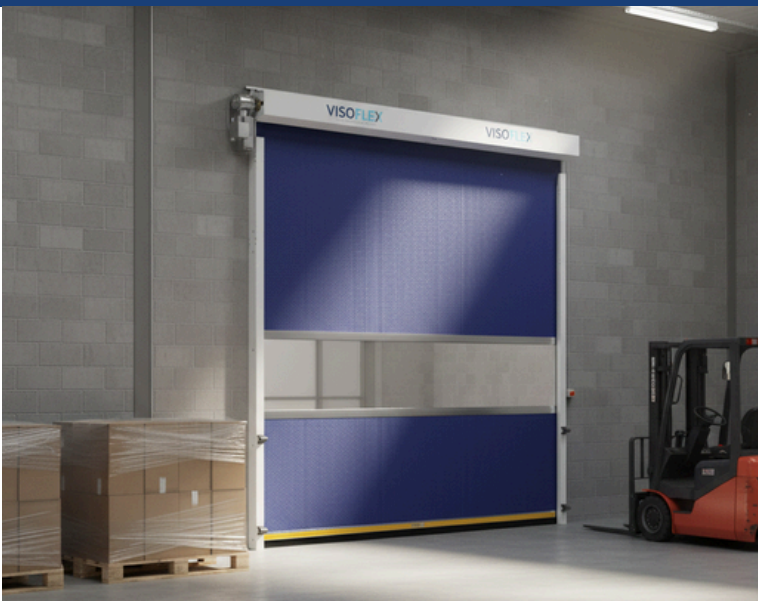

Solução ideal para vãos Intermédios

A linha **VFX 302** foi desenvolvida para otimizar as operações industriais. A porta VFX 302, única no Brasil com **tecido de 3 mm**, oferece desempenho confiável em ambientes exigentes. A durabilidade e baixa manutenção fazem dela uma escolha econômica a longo prazo.

Compare os detalhes

- Solução ideal para **qualquer aplicação**
- Resistência a **pressões de ar e ventos**
- **Baixa manutenção** e alta durabilidade
- **Sensor fotoelétrico embutido duplo**: segurança, impedindo o fechamento se o feixe estiver obstruído.
- Sistema de **restabelecimento automático** que retorna a folha da porta às guias sem intervenção.
- Tecido com reforço multifilamento em **3 mm**



- 1 Segurança: Sensor Fotoelétrico Duplo
- 2 Segurança: Visor Full, com 700 mm de altura
- 3 Automação com motorreductor SEW com freio e encoder absoluto, mantendo a posição mesmo sem energia.
- 4 Tecido com reforço multifilamento em 3 mm
- 5 Perfis em alumínio com excelente acabamento, garantindo estabilidade da folha e vedação inferior.

Especificações

ESTRUTURA

- **Espessura do PVC:** 3,0mm
- **Cores disponíveis:** Azul, Branca e Cinza
- **Folha da porta:** Perfil de Alumínio e PVC Flexível
- **Aplicação:** Interna ou Externa
- **Resistência máxima ao vento:** 80km/h
- **Temperatura de trabalho:** de +01°C a +50°C
- **Cobertura do rolo:** Incluso
- **Tampa do motor:** Opcional
- **Ferragens:** Colunas em aço carbono com pintura eletrostática na cor Branca Munsell 9,5 ou Cinza Munsell 6.5 (Opcional Aço inox 304).
- **Eixo:** Alumínio

SEGURANÇA

- **Sensor fotoelétrico de segurança:** Incluso (Pares fotoelétricos embutidos nas colunas)
- **Grau de proteção da fotocélula:** IP67
- **Visor:** Full, 700mm de altura, transparente (Opcional em tela microperfurada ou amarelo anti inseto)

AUTOMAÇÃO

- **Voltagem:** 220V/1ph/60Hz ou 220V, 380V, 440V/3ph/60Hz (terra+neutro)
- **Grau de proteção do motor:** IP55
- **Acoplamento do motor no eixo:** Direto (Motoredutor com freio SEW ou similar)
- **Controle do motor:** Inversor de Frequência
- **Velocidade de abertura:** Ajustável, de 0,3ms a 1,5m/s
- **Velocidade de fechamento:** 0,5 m/s
- **IHM:** Incluso
- **Sistema de posicionamento:** Encoder Absoluto com bateria
- **Potência do máxima motor:** 1,5 hp

Espaços Necessários

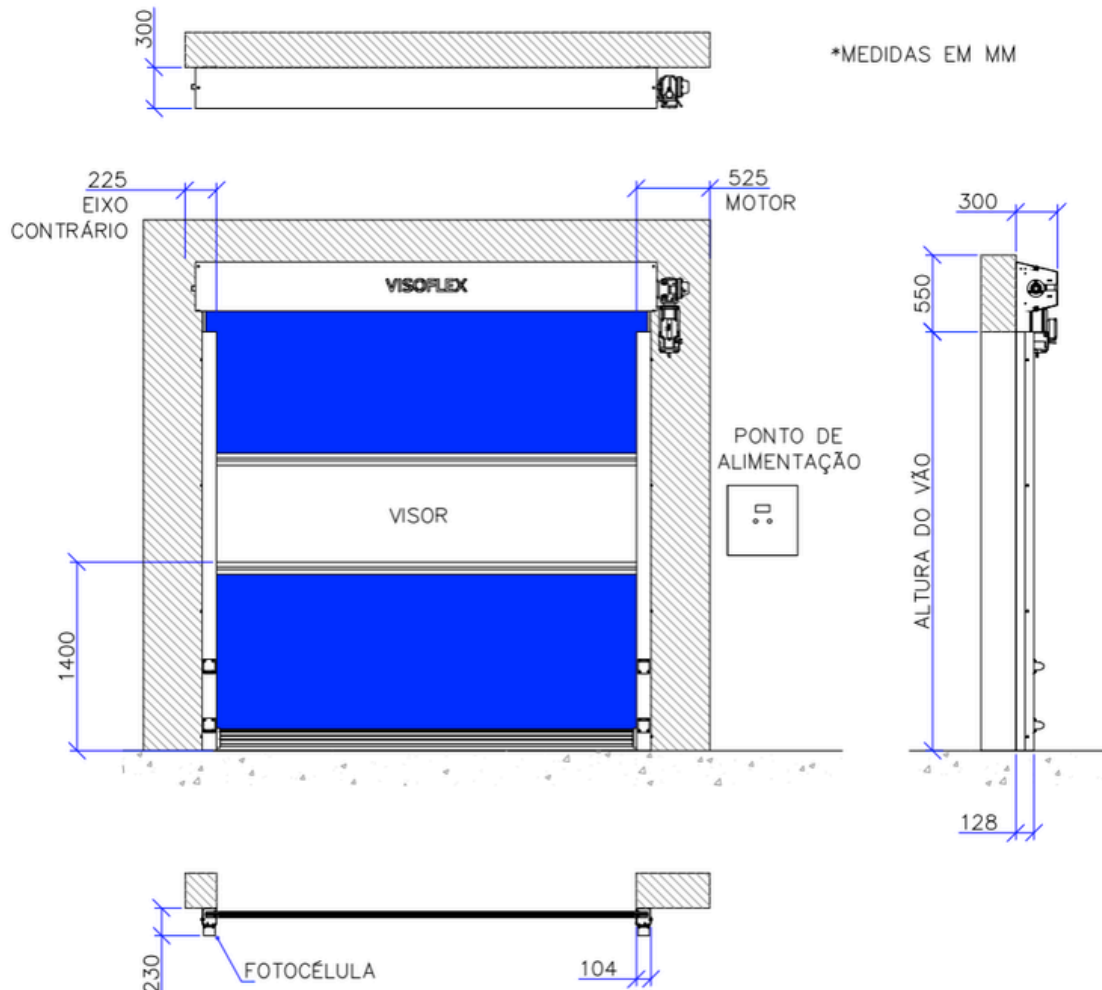

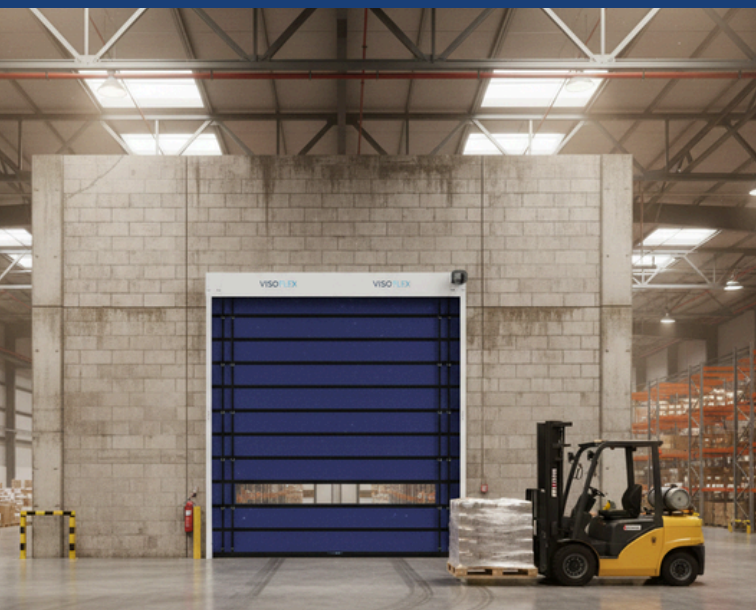

Desempenho extremo para grandes dimensões e alto fluxo

A linha **VFX 501** foi desenvolvida para enfrentar os desafios de grandes aberturas industriais, oferecendo força estrutural sem abrir mão da agilidade característica da Visoflex.

Compare os detalhes

- Solução para vãos amplos e fachadas
- Resistência a **Ventos e Pressão**
- Alta performance para **ciclos intensos**
- **Estrutura de alta resistência:** em PVC flexível para aplicações externas, com **perfis tubulares**
- **Segurança da porta contra quedas:** Cintas de fixação com suporte
- **Sensor fotoelétrico na base:** evitando o fechamento da porta se o feixe estiver obstruído.

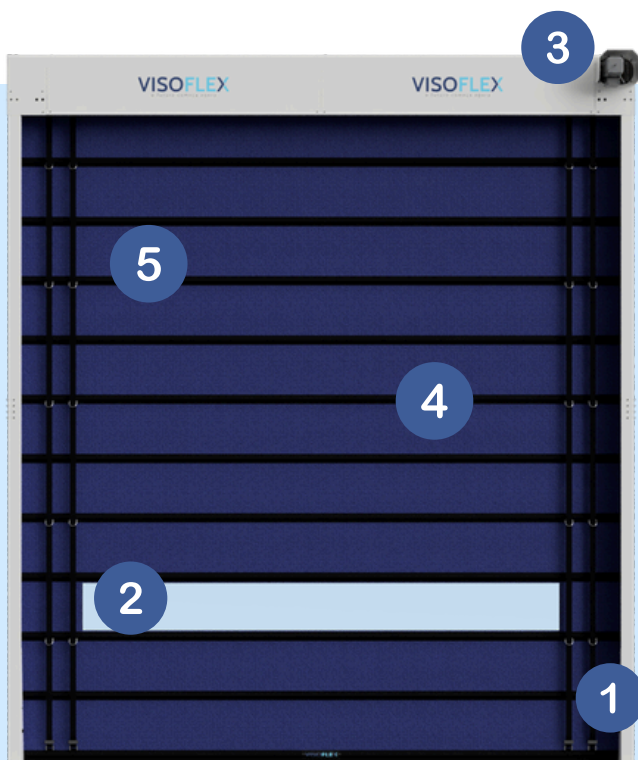

- 1 Segurança: Sensor Fotoelétrico na base da porta embutido
- 2 Segurança: Visor Full, com 450 mm de altura
- 3 Automação com motorreductor SEW com freio e encoder absoluto, mantendo a posição mesmo sem energia.
- 4 Tecido com reforço multifilamento em 1 mm
- 5 Perfis tubulares com excelente acabamento, garantindo estabilidade da folha

Especificações

ESTRUTURA

- **Espessura do PVC:** 1,0mm
- **Cores disponíveis:** Azul, Branca e Cinza
- **Folha da porta:** Perfis tubulares internos e PVC Flexível
- **Aplicação:** Interna ou Externa
- **Resistência máxima ao vento:** 100km/h
- **Temperatura de trabalho:** de +01°C a +50°C
- **Cobertura do rolo:** Incluso
- **Tampa do motor:** Opcional
- **Ferragens:** Colunas em aço carbono com pintura eletrostática na cor Branca Munsell 9,5 ou Cinza Munsell 6.5 (Opcional Aço inox 304).
- **Eixo:** Alumínio

SEGURANÇA

- **Sensor fotoelétrico de segurança:** Incluso
- **Grau de proteção da fotocélula:** IP67
- **Visor:** Full, 450mm de altura, transparente (Opcional em tela microperfurada ou amarelo anti inseto)

AUTOMAÇÃO

- **Voltagem:** 220V/1ph/60Hz ou 220V, 380V, 440V/3ph/60Hz (terra+neutro)
- **Grau de proteção do motor:** IP55
- **Acoplamento do motor no eixo:** Direto (Motoreductor com freio SEW ou similar)
- **Controle do motor:** Inversor de Frequência
- **Velocidade de abertura:** Ajustável, de 0,3ms a 1,5m/s
- **Velocidade de fechamento:** 0,5 m/s
- **IHM:** Incluso
- **Sistema de posicionamento:** Encoder Absoluto com bateria
- **Potência do máxima motor:** 2,0 hp

Espaços Necessários

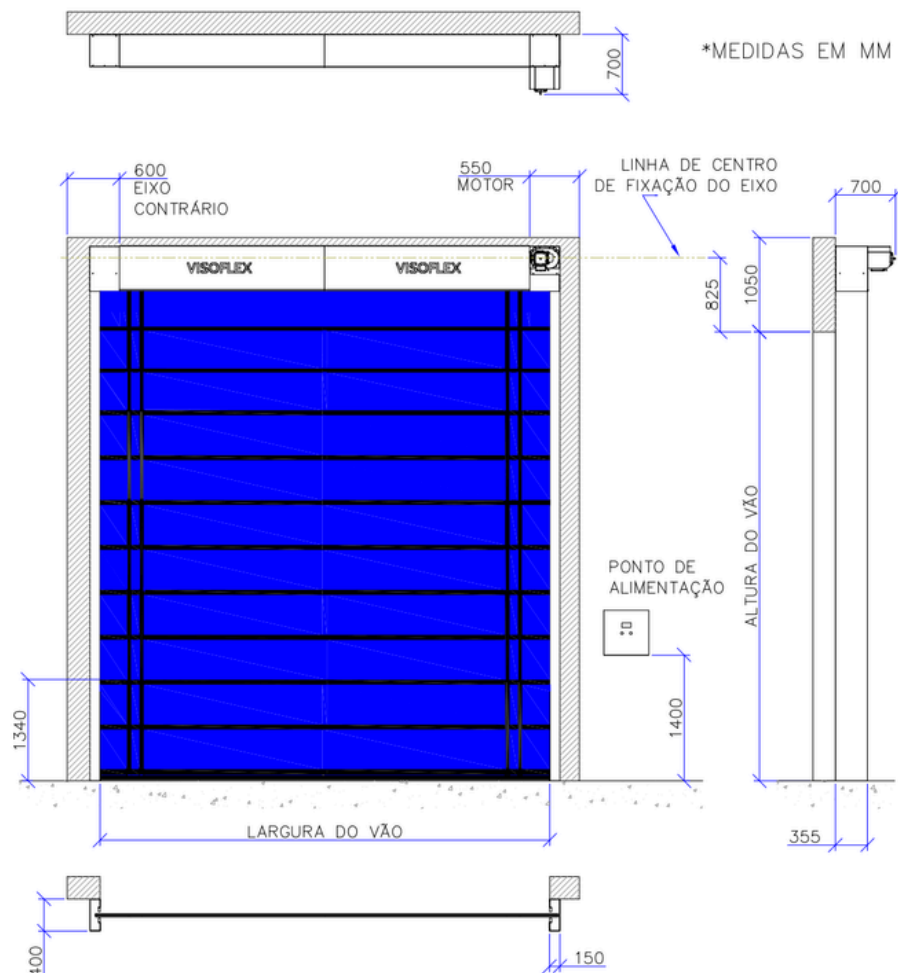



V > **Portas Térmicas**





Controle térmico

A linha **VFX 103 Insulada** foi desenvolvida para otimizar operações em ambientes que exigem controle rigoroso de temperatura, unindo a velocidade da porta rápida com uma barreira térmica eficiente.

Ideal para aplicações industriais, oferece isolamento térmico sem comprometer a eficiência. A VFX 103 Insulada assegura um ambiente controlado e contribui para a sustentabilidade.

Compare os detalhes

- Solução em **diferenciais de temperatura**
- **Vedação térmica** de alta resistência
- Robustez em **ambientes úmidos e frios**
- Acabamento premium e higiênico
- Sistema de **reestabelecimento automático**
- **Sensor fotoelétrico** embutido duplo



- 1 **Segurança: Sensor Fotoelétrico Duplo Embutido**
- 2 **Segurança: Visor Full, com 600 mm de altura**
- 3 **Automação com motorreductor SEW com freio e encoder absoluto, mantendo a posição mesmo sem energia.**
- 4 **Tecido com reforço multifilamento em 8 mm**
- 5 **Perfis em alumínio com excelente acabamento, garantindo estabilidade da folha e vedação inferior.**

Especificações

ESTRUTURA

- **Espessura do PVC:** 8,0mm
- **Cores disponíveis:** Azul, Branca e Cinza
- **Folha da porta:** Perfil de Alumínio e PVC Flexível
- **Aplicação:** Interna (ou Externa com baixa incidência de vento)
- **Resistência máxima ao vento:** 20km/h
- **Temperatura de trabalho:** de +01°C a +50°C
- **Cobertura do rolo:** Incluso
- **Tampa do motor:** Opcional
- **Ferragens:** Colunas em aço carbono com pintura eletrostática na cor Branca Munsell 9,5 ou Cinza Munsell 6,5 (Opcional Aço inox 304).
- **Eixo:** Alumínio

SEGURANÇA

- **Sensor fotoelétrico de segurança:** Incluso (embutidos nas colunas)
- **Grau de proteção da fotocélula:** IP67
- **Visor:** Full, 660mm de altura, transparente (Opcional em tela microperfurada ou amarelo anti inseto)

AUTOMAÇÃO

- **Voltagem:** 220V/1ph/60Hz ou 220V, 380V, 440V/3ph/60Hz (terra+neutro)
- **Grau de proteção do motor:** IP55
- **Acoplamento do motor no eixo:** Direto (Motoredutor com freio SEW ou similar)
- **Controle do motor:** Inversor de Frequência
- **Velocidade de abertura:** Ajustável, de 0,3ms a 1,5m/s
- **Velocidade de fechamento:** 0,5 m/s
- **IHM:** Incluso
- **Sistema de posicionamento:** Encoder Absoluto com bateria
- **Potência do máxima motor:** 1,5 hp

Espaços Necessários

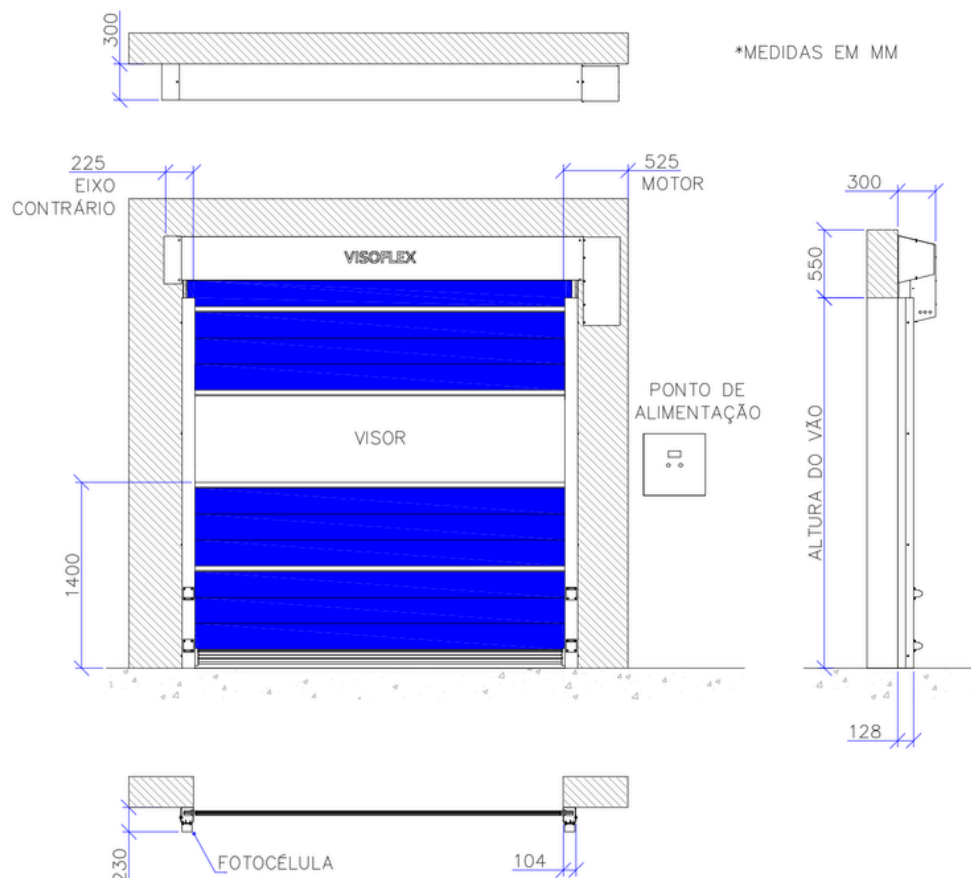



Isolamento térmico absoluto com performance contínua em ambientes frios

A linha **VFX 602** foi projetada para otimizar operações que dependem de um controle rigoroso de temperatura, oferecendo uma barreira física e térmica de alta performance para vãos amplos.

Compare os detalhes

- Solução de **vedação térmica definitiva**
- **Estabilidade** térmica total **sob pressão**
- Desempenho e **baixa manutenção**
- **Resistências nas colunas e no topo:** para evitar formação de gelo.
- Minimiza o tempo da porta aberta → **menor troca térmica.**
- **Redução comprovada** no consumo de energia.
- **Sensor fotoelétrico embutido** inferior, IP67, com proteção



- 1 Segurança: Sensor Fotoelétrico na base das colunas
- 2 Colunas em alumínio, com resistências embutidas garantindo a operação das portas
- 3 Automação: Motorreductor SEW com freio e encoder absoluto, mantém a posição após movimentação manual mesmo sem energia.
- 4 Tecido com isolante térmico de 21mm para controle térmico total
- 5 Sistema de aquecimento do rolo da porta

Especificações

ESTRUTURA

- **Espessura do PVC:** 21,0mm
- **Cores disponíveis:** Azul, Branca e Cinza
- **Folha da porta:** PVC Flexível com isolante térmico
- **Aplicação:** Interna ou Externa com baixa incidência direta de vento
- **Resistência máxima ao vento:** 60km/h
- **Temperatura de trabalho:** de -35°C a +50°C
- **Cobertura do rolo:** Incluso
- **Tampa do motor:** Opcional
- **Ferragens:** Alumínio com pintura eletrostática na cor Branca Munsell 9,5 ou Cinza Munsell 6,5
- **Eixo:** Alumínio
- **Resistências de aquecimento:** incluso nas colunas e superior, (soleira opcional)

SEGURANÇA

- **Sensor fotoelétrico de segurança:** Incluso (Pares fotoelétricos embutidos nas colunas)
- **Grau de proteção da fotocélula:** IP67
- **Visor:** n/d

AUTOMAÇÃO

- **Voltagem:** 220V/1ph/60Hz ou 220V, 380V, 440V/3ph/60Hz (terra+neutro)
- **Grau de proteção do motor:** IP55
- **Acoplamento do motor no eixo:** Direto (Motoreductor com freio SEW ou similar)
- **Controle do motor:** Inversor de Frequência
- **Velocidade de abertura:** Ajustável, de 0,3ms a 1,5m/s
- **Velocidade de fechamento:** 0,5 m/s
- **IHM:** Incluso
- **Sistema de posicionamento:** Encoder Absoluto com bateria
- **Potência do máxima motor:** 2,0 hp

Espaços Necessários

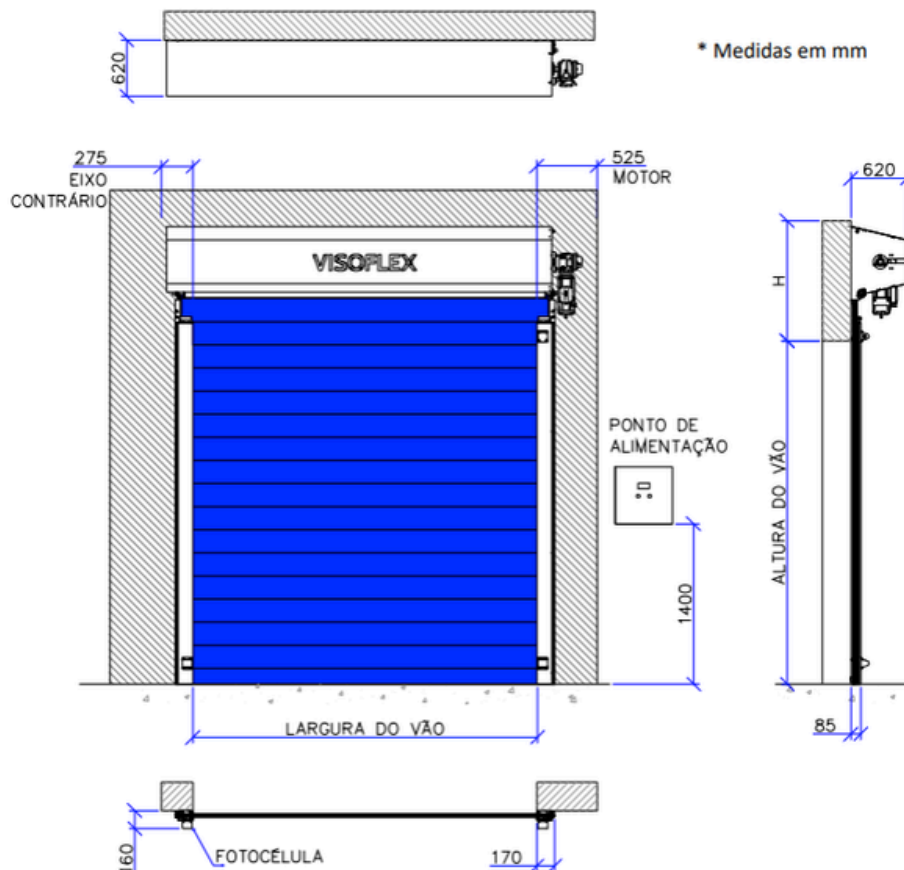



Sistemas para Docas





Compare os detalhes

- Os abrigos de doca Visoflex são essenciais para operações de carga e descarga, oferecendo **isolamento, proteção contra intempéries e controle ambiental**.
- Projetados para diversos tipos de caminhões, garantem **proteção contra chuva, poeira, vento preservando produtos e áreas internas**.
- Com estrutura metálica resistente e revestimento em lona de alto desempenho, os abrigos se adaptam a cada operação.



- 1 Tecido lateral flexível e retrátil, com reforço interno
- 2 Guias em amarelo para orientação do veículo
- 3 Tecido frontal em 3mm reforçado, especialmente desenvolvido para aplicações extremas
- 4 Medidas externas padrão, de 3,41 m x 3,45 m (Largura x Altura)



Sistema de Docas

A linha **VFX 103 Dock** foi desenvolvida especificamente para otimizar as operações de carga e descarga, garantindo máxima eficiência no fluxo entre o armazém e o transporte externo, impedindo a entrada de contaminantes, mesmo em áreas de intensa movimentação de mercadorias.

Compare os detalhes

- **Vedação** superior para docas
- Alta resistência
- Alta performance com **economia**
- Durabilidade e estética industrial
- Sistema de acionamento Homem Presente: garantindo a segurança e **controle da operação**
- **Atende à NR12, sem molas** ou componentes perigosos
- **Redução de até 60% nos custos de manutenção** em comparação com portas Seccionais ou de aço

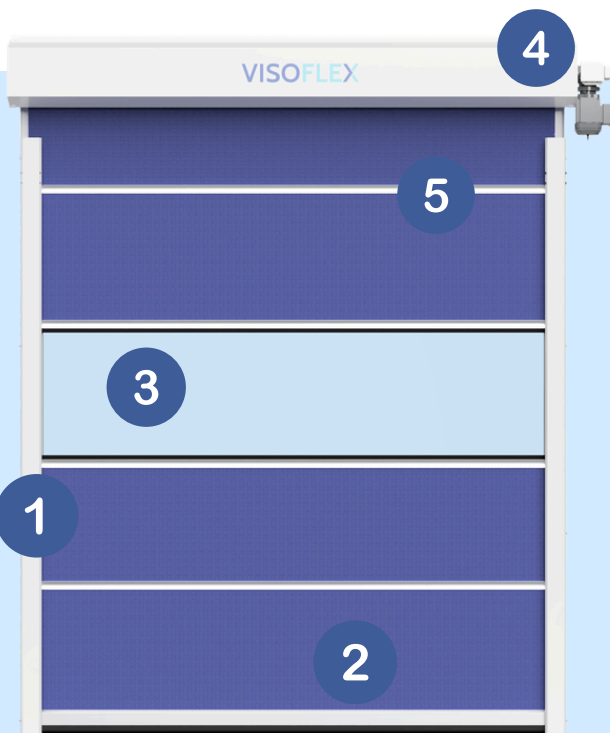

1 Sistema de acionamento Homem Presente, garantindo a segurança e controle da operação

2 Folha da porta leve, sem necessidade de balanceamento por molas reduzindo custos de manutenção

3 Visor Full (opcional) com 700mm de altura, o maior em portas de docas

4 Automação robusta da SEW com ajuste de posicionamento eficaz.

5 Perfis de alumínio garantem estabilidade da folha e resistência para portas em aplicações externas.

Especificações

ESTRUTURA

- **Espessura do PVC:** 1,0mm
- **Cores disponíveis:** Azul, Branca e Cinza
- **Folha da porta:** Perfil de Alumínio e PVC Flexível
- **Aplicação:** Interna (ou Externa com baixa incidência de vento)
- **Resistência máxima ao vento:** 20km/h
- **Temperatura de trabalho:** de +01°C a +50°C
- **Cobertura do rolo:** Opcional
- **Tampa do motor:** Opcional
- **Ferragens:** Colunas em aço carbono com pintura eletrostática na cor Branca Munsell 9,5 ou Cinza Munsell 6.5 (Opcional Aço inox 304).
- **Eixo:** Alumínio

SEGURANÇA

- **Operação:** Abertura assistida "Homem Presente"
- **Grau de proteção da fotocélula:** IP67
- **Visor:** Full, 660mm de altura, transparente (Opcional em tela microperfurada ou amarelo anti inseto)

AUTOMAÇÃO

- **Voltagem:** 220V,380V/3ph/60Hz (terra+neutro)
- **Grau de proteção do motor:** IP55
- **Acoplamento do motor no eixo:** Direto (Motoredutor com freio SEW ou similar)
- **Controle do motor:** Contator
- **Velocidade de abertura:** 0,5m/s
- **Velocidade de fechamento:** 0,5 m/s
- **Sistema de posicionamento:** Fim de Curso rotativo
- **Potência do máxima motor:** 0,75 hp

Espaços Necessários

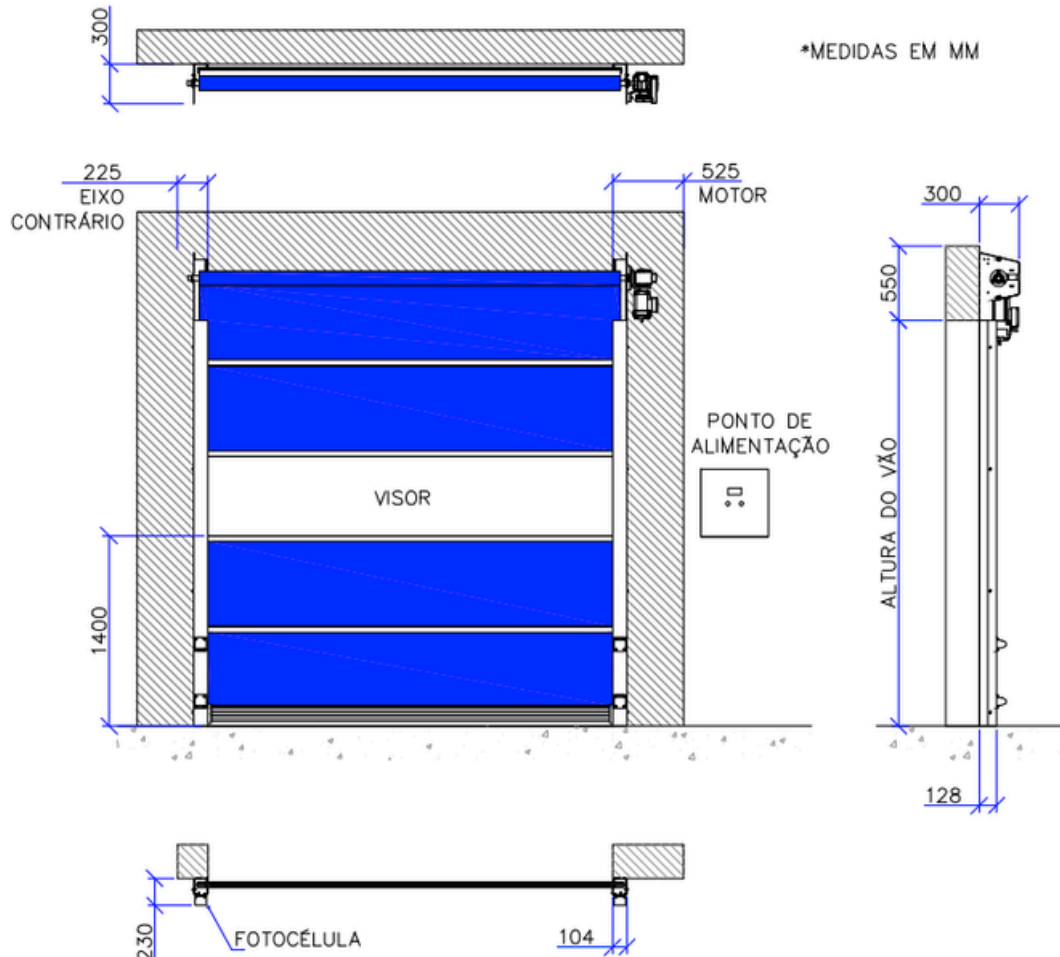



Controle térmico nas Docas

A linha **VFX103 Dock Insulada** representa o ápice da eficiência para operações de cadeia de frio, projetada para isolar docas de expedição que exigem temperatura controlada.

A VFX Dock Insulada garante produtos em condições ideais durante manuseio e transporte, com materiais de alta qualidade que oferecem isolamento térmico e durabilidade. A linha VFX é ideal para empresas que buscam excelência em proteção térmica e eficiência.

Compare os detalhes

- Proteção de vãos de **climatizados**
- Blindagem **contra troca de calor**
- **Desempenho** em condições severas
- **Resistência** máxima
- **Perfis em alumínio**
- Sistema de acionamento Homem Presente: garantindo a **segurança e controle da operação**

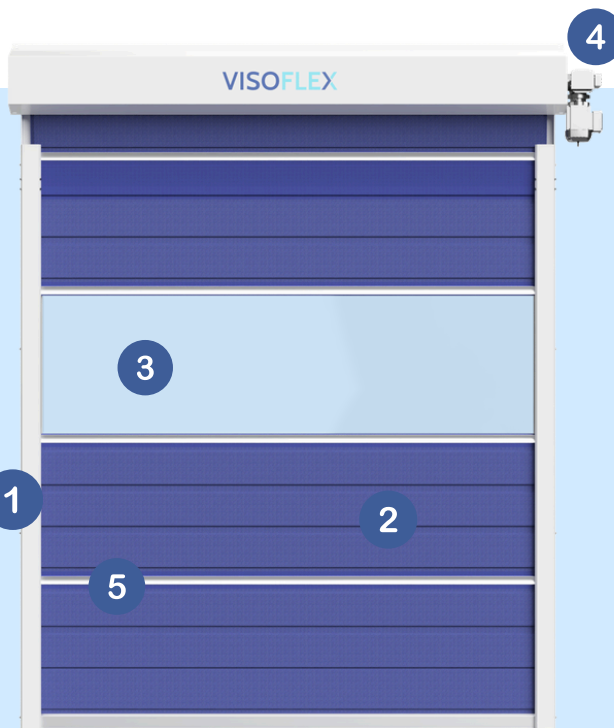

1 Sistema de acionamento Homem Presente, garantindo a segurança e controle da operação

2 Folha da porta leve, sem necessidade de balanceamento por molas reduzindo custos de manutenção

3 Visor Full (opcional) com 700mm de altura, o maior em portas de docas

4 Automação robusta da SEW com ajuste de posicionamento eficaz.

5 Perfis de alumínio garantem estabilidade da folha e resistência para portas em aplicações externas.



Proteção Máquinas





Foco em segurança

A linha **VFX 302 Safety** foi desenvolvida especificamente para ser integrada como componente de segurança em máquinas, células robotizadas e linhas de montagem automatizadas.

A estrutura robusta e os materiais duráveis asseguram desempenho confiável, mesmo em condições exigentes. A VFX 302 Safety atende aos critérios de segurança, integrando-se aos sistemas de automação mais modernos.

Compare os detalhes

- Ciclos ultra-rápidos + **produtividade**
- **Blindagem** contra **projeções**
- Engenharia de **alta durabilidade**
- Acabamento de **alta resistência**
- **Sensor fotoelétrico embutido duplo**: segurança, impedindo o fechamento se o feixe estiver obstruído.
- Sensor **Fechado Seguro**
- **Tecido** com reforço multifilamento em **3 mm**

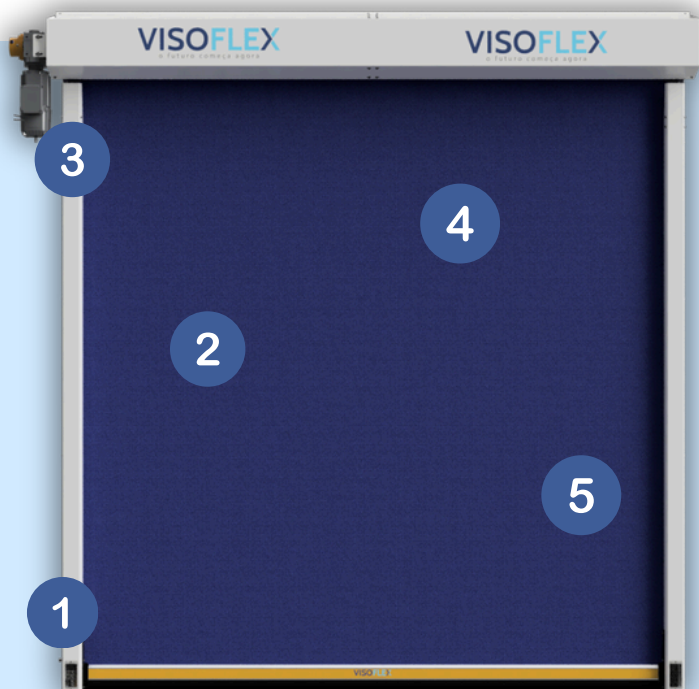

- 1 Segurança: Sensor Fotoelétrico Duplo + Sensor Fechado Seguro
- 2 Segurança: Visor opcional
- 3 Automação com motorreductor SEW com freio e encoder absoluto, mantendo a posição mesmo sem energia.
- 4 Tecido com reforço multifilamento em 3 mm resistente a respingos de soldas
- 5 Barra inferior em alumínio com excelente acabamento, garantindo estabilidade da folha e vedação inferior.

Especificações

ESTRUTURA

- **Espessura do PVC:** 3,0mm
- **Cores disponíveis:** Azul, Branca e Cinza
- **Folha da porta:** PVC Flexível
- **Aplicação:** Interna
- **Resistência máxima ao vento:** 80km/h
- **Temperatura de trabalho:** de +01°C a +50°C
- **Cobertura do rolo:** Incluso
- **Tampa do motor:** Incluso
- **Ferragens:** Colunas em aço carbono com pintura eletrostática na cor Branca Munsell 9,5 ou Cinza Munsell 6,5 (Opcional Aço inox 304).
- **Eixo:** Alumínio

SEGURANÇA

- **Sensor fotoelétrico de segurança:** Incluso, duplo
- **Grau de proteção da fotocélula:** IP67
- **Visor:** Opcional

AUTOMAÇÃO

- **Voltagem:** 220V/1ph/60Hz ou 220V, 380V, 440V/3ph/60Hz (terra+neutro)
- **Grau de proteção do motor:** IP55
- **Acoplamento do motor no eixo:** Direto (Motoredutor com freio SEW ou similar)
- **Controle do motor:** Inversor de Frequência
- **Velocidade de abertura:** Ajustável, de 0,3ms a 1,5m/s
- **Velocidade de fechamento:** 0,5 m/s
- **IHM:** Incluso
- **Sistema de posicionamento:** Encoder Absoluto com bateria
- **Potência do máxima motor:** 1,5 hp

Espaços Necessários

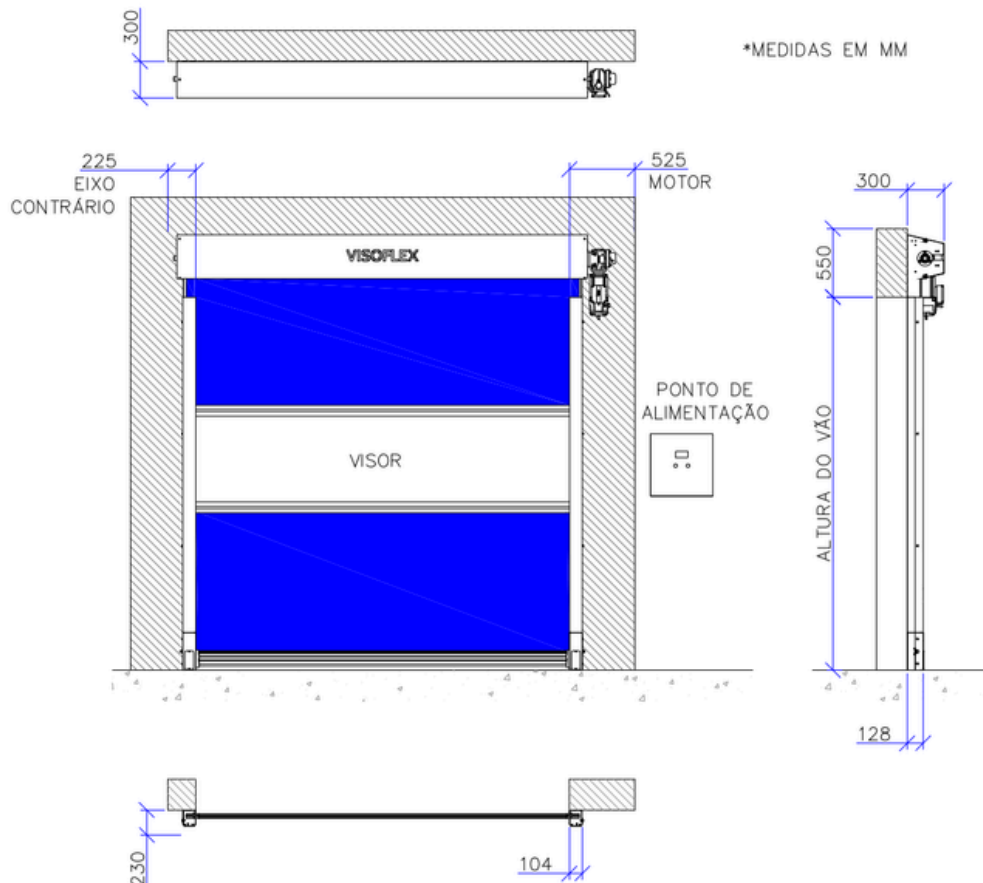



Foco em controle

A linha **VFX OEM** foi desenvolvida especificamente para ser integrada como componente de controle e segurança em máquinas, células robotizadas e linhas de montagem automatizadas. **Feita sob medida para integradores**

Compare os detalhes

- Ciclos ultra-rápidos + **produtividade**
- Blindagem **contra projeções**
- **Engenharia** complementar **OEM**
- **Acabamento de alta resistência**
- **Sensor Fechado Seguro (Opcional)**
- **Automação gerenciada pelo integrador**, fornecendo a porta com todos os dispositivos mecânicos, motor e sinais de porta aberta e fechada.



- 1 Segurança: Sensor Fechado Seguro (Opcional)
- 2 Colunas em aço com pintura poliuretânica
- 3 Automação: Motorreductor SEW com freio:
3 Linha OEM: Fim de curso mecânico (sensor indutivo)
- 4 Tecido com reforço multifilamento em 3 mm resistente a respingos de soldas
- 5 Opção de visores transparentes, verdes anti-UV ou sem visor

Especificações

ESTRUTURA

- **Espessura do PVC:** 3,0mm
- **Cores disponíveis:** Azul, Branca e Cinza
- **Folha da porta:** PVC Flexível
- **Aplicação:** Interna
- **Resistência máxima ao vento:** 80km/h
- **Temperatura de trabalho:** de +01°C a +50°C
- **Cobertura do rolo:** Incluso
- **Tampa do motor:** Opcional
- **Ferragens:** Colunas em aço carbono com pintura eletrostática na cor Branca Munsell 9,5 ou Cinza Munsell 6.5 (Opcional Aço inox 304).
- **Eixo:** Alumínio

SEGURANÇA

- **Visor:** Opcional

AUTOMAÇÃO

- **Voltagem:** 220V/1ph/60Hz ou 220V, 380V, 440V/3ph/60Hz (terra+neutro)
- **Grau de proteção do motor:** IP55
- **Acoplamento do motor no eixo:** Direto (Motoredutor com freio SEW ou similar)
- **Controle do motor:** n/d
- **Velocidade de abertura:** n/d
- **Velocidade de fechamento:** 0,5 m/s
- **IHM:** n/d
- **Sistema de posicionamento:** Fim de curso indutivo, disponível no Motor
- **Potência do máxima motor:** 1,5 hp

Espaços Necessários

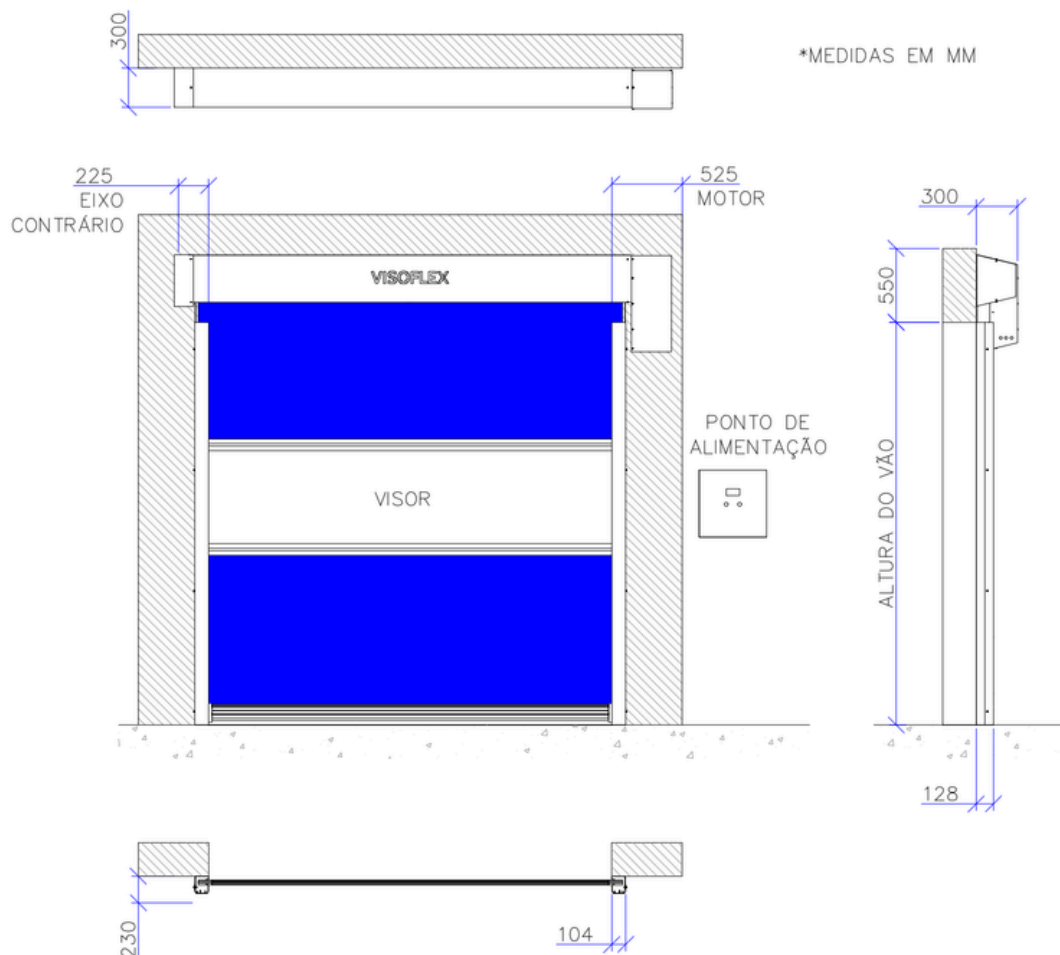



Salas Limpas





Alta vedação e resistência para ambientes críticos e limpos

A linha **VFX 702 CLEAN** foi projetada especificamente para atender aos rigorosos padrões de Salas Limpas, onde o controle absoluto de contaminação e a estabilidade da pressão atmosférica são vitais.

Compare os detalhes

- **Vedação total** com ótimo acabamento, **sem zipper**.
- **Colunas com design higiênico especial** para portas rápidas, com encaixe perfeito e cantos arredondados.
- **Sem perfis rígidos na folha da porta**, aumentando segurança e vedação.
- **Sensores fotoelétricos** inferior e superior para segurança dos operadores e controle de obstruções.
- Sistema de **restabelecimento automático** que retorna a folha da porta às guias sem intervenção.

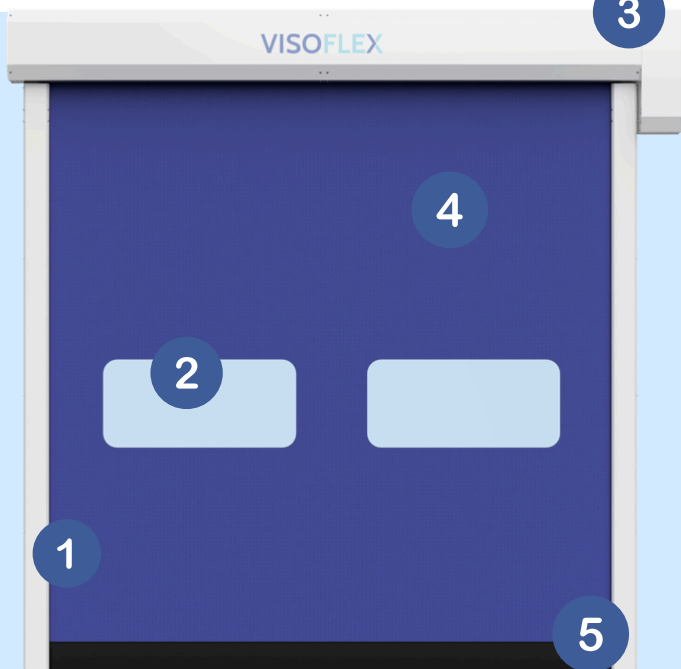

- 1 Segurança: Sensor Fotoelétrico Duplo Embutido
- 2 Segurança: Visor Retangular de 420mm x 980mm
- 3 Automação com motorreductor SEW com freio e encoder absoluto, mantendo a posição mesmo sem energia.
- 4 Tecido com reforço multifilamento em 1 mm
- 5 Perfis em alumínio com excelente acabamento, garantindo estabilidade da folha e vedação inferior.

Especificações

ESTRUTURA

- **Espessura do PVC:** 01mm
- **Cores de Tecido:** Azul, branca e cinza.
- **Folha da porta:** Sem perfis rígidos
- **Aplicação:** Interna
- **Resistência máxima ao vento:** 30Km/h (portas até 3m de largura), 20Km (portas entre 3m e 4m de largura)
- **Temperatura de trabalho:** de +01C a +50C
- **Cobertura do rolo:** Incluso
- **Cobertura do motor:** Incluso
- **Ferragens:** Colunas em aço com pintura eletrostática branca, especialmente desenhado para portas rápidas em salas limpas (Opcional Aço inox 304)
- **Eixo:** Alumínio

SEGURANÇA

- **Sensor fotoelétrico de segurança:** Incluso
- **Grau de proteção da fotocélula:** IP67
- **Visor:** Retangular de 420mm x 980mm (Largura x Altura), transparente

AUTOMAÇÃO

- **Voltagem:** 220V monofásico ou 220V, 380V ou 440V/3ph/60Hz (terra+neutro)
- **Grau de proteção do motor:** IP55, auto rendimento
- **Acoplamento do motor no eixo:** Direto
- **Controle do motor:** Inversor de frequência
- **Velocidade de abertura:** 2,0m/s máxima
- **Velocidade de fechamento:** 0,5m/s
- **IHM:** Display de LCD
- **Sistema de posicionamento:** Encoder Absoluto
- **Potência do máxima motor:** 0,75 hp

Espaços Necessários

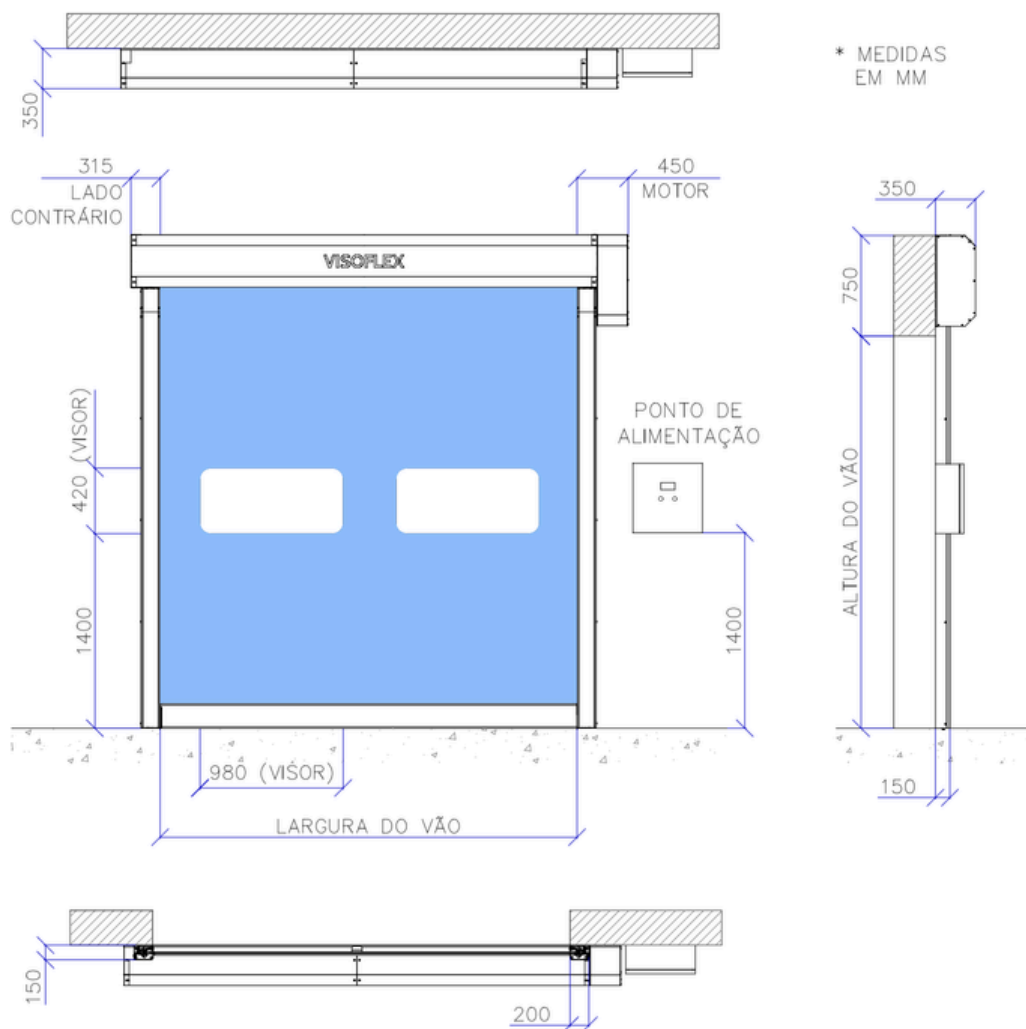



Automação

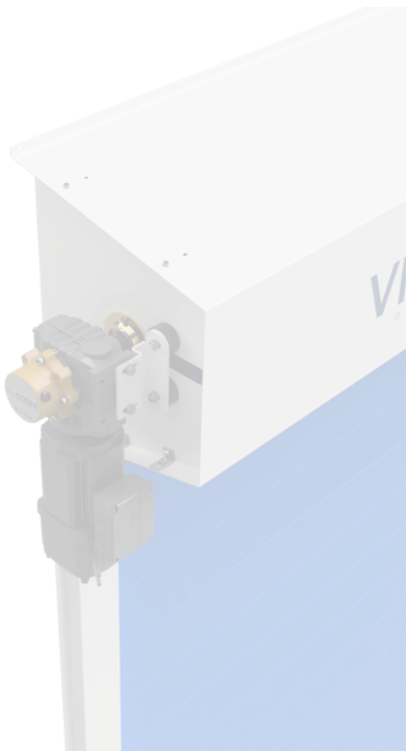



Sistema de posicionamento Encoder DIGIMOTE

Sistema de posicionamento por encoder, desenvolvido no Brasil para portas rápidas, oferece vantagens como:

- **Referência precisa** (posição aberta e fechada), garantindo confiabilidade e controle.
- **Bateria interna** que guarda a última posição mesmo sem energia
- **Motorreductor SEW** com freio, acoplado diretamente no eixo da porta

Quadro de automação

- **Quadro de comando com IHM, NR10 e NR12:** Quadro elétrico em aço com pintura eletrostática (opcional em plástico ou inox 304 pintado) com interface simples, para rápido diagnóstico. Regulagem, ciclos e controle de manutenções indicadas no visor.



V Opcionais



Opcionais

SEGURANÇA

- **Contador de tempo**

Indica quanto tempo falta para a porta fechar, aumentando o controle do fluxo e segurança para todos

- **Barras de LED**

Através de luzes (amarela, vermelha e verde) indicam quando é seguro transitar pela porta.

- **Sonalarme**

Sinalizador sonoro e visual, para controle de trânsito



Opcionais

ACIONAMENTO

Opções de acionamento

- 1 Receptor VMote
- 2 Transmissor VMote
- 3 Radar de movimento
- 4 Pingente
- 5 Botão simples ou tecnologia touchless (sem contato)
- 6 Sistema de Looping (Detecção Metálica)





Segurança





Proteção inteligente com alta absorção de impacto e flexibilidade industrial

As barreiras flexíveis Visoflex protegem estruturas, equipamentos e áreas críticas em ambientes industriais, absorvendo impactos com deformação controlada. Fabricadas com polímeros de alta performance, elas retornam à forma original, evitando danos ao piso, veículos e à própria barreira.

Vantagens das Barreiras Flexíveis

- **Alta absorção de impacto:** Protegem estruturas e veículos, dissipando energia do impacto.
- **Segurança:** Previnem acidentes com empilhadeiras e pedestres, criando rotas seguras.
- **Durabilidade:** Feitas de polímeros como PU ou PVC, são resistentes à corrosão e desgaste.
- **Baixa manutenção:** Retornam ao formato original após impactos, reduzindo trocas.
- **Fácil instalação:** Modulares, adaptam-se rapidamente a diferentes layouts.
- **Visual moderno:** Cores vibrantes melhoram a sinalização e percepção de risco.
- **Custo-benefício:** Economia a longo prazo devido à menor necessidade de manutenção e trocas.





Ventiladores e Cortinas de ar



Ventiladores Cortinas de ar

Ventiladores HVLS



Conforto térmico, economia e aumento de produtividade

Os ventiladores HVLS (High Volume, Low Speed) Visoflex foram projetados para oferecer **grande movimentação de ar com baixo consumo energético**, proporcionando conforto térmico, melhoria na qualidade do ambiente e eficiência operacional em galpões logísticos, indústrias, centros de distribuição, áreas de produção e armazenagem.

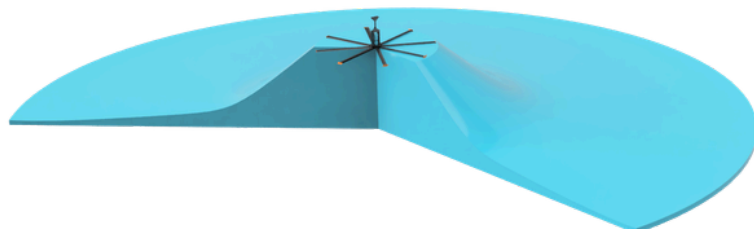

MODELO	DIÂMETRO TOTAL DO VENTILADOR (m)	ÁREA DE AÇÃO (m²)	PESO (KG)	POTÊNCIA (kW)
HVLS-2500	2,43	41,76	120	1,5
HVLS-3500	3,43	83,15	128	1,5
HVLS-4500	4,43	138,75	135	1,5
HVLS-5500	5,43	208,46	142	1,5

Cortinas de ar modulares axiais

Isolamento durante a operação

As cortinas de ar industriais Visoflex são projetadas para criar uma **barreira de ar contínua e potente sobre vãos de portas**, impedindo a troca de calor entre ambientes distintos e bloqueando a entrada de poeira, fumaça, insetos e umidade. São ideais para aplicações em câmaras frias, áreas climatizadas, indústrias alimentícias, laboratórios, armazéns logísticos e centros de distribuição.

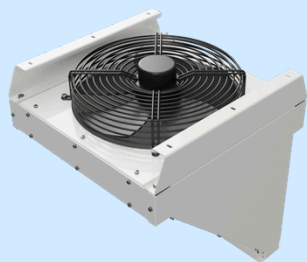

CA650

Largura: 650mm
Peso: 30Kg
Tensão: 220V/380V trifásico
Velocidade do ar: 21m/s



CA1350

Largura: 1350mm
Peso: 50Kg
Tensão: 220V/380V trifásico
Velocidade do ar: 21m/s



CA1950

Largura: 1950mm
Peso: 70Kg
Tensão: 220V/380V trifásico
Velocidade do ar: 21m/s



**Representantes em toda
América Latina
Entre em contato, teremos
o maior prazer de atendê-lo!**

Rua André Adolfo Ferrari, 104 - Distrito
Industrial, Nova Era, Indaiatuba-SP - Brasil
CEP 13347-395

vendas@visoflex.com.br

web: www.visoflex.com.br

loja: www.lojavisoflex.com.br/

+55 (19) 98951-0764 (Whatsapp)

+55 (19) 3936-8100

+55 (19) 99849 2982 (Assistência técnica)



Acompanhe nossas redes!